

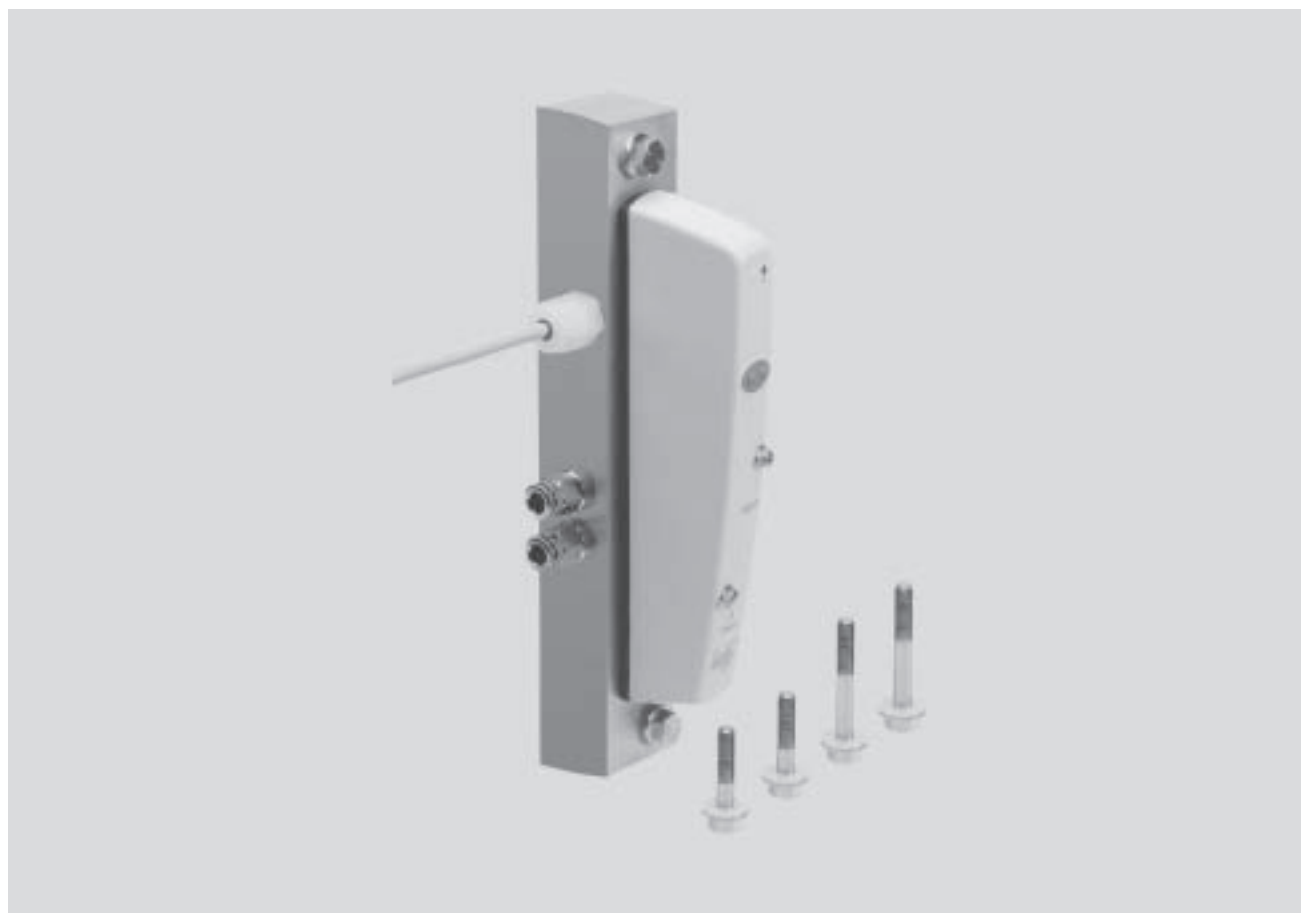

- Распределитель Clean Design
- Гигиеничный
- Стойкий к коррозии
- Легко моется

Распределители с электромагнитным управлением CDSV, Clean Design **FESTO**

Основные особенности



Распределители Clean Design CDSV

Распределители CDSV объединяют проверенную конструкцию распределителей с очень стойким пластмассовым корпусом.

5/2-распределители с одно- и двусторонним управлением, 5/3-, 2 x 3/2-распределители покрывают все потребности пищевой промышленности.

Индивидуальная плата

- 1 позиция распределителя
- 2 катушки
- Подключение через ПВХ кабель длиной 10 м
- Внешнее питание пилота
- Выхлоп собран в коллектор

Разработан по практическим рекомендациям

- Гигиеничный
- Стойкий к коррозии
- Легко моется

Многофункциональный, разнообразный:

- Расход 300 ... 650 л/мин.
- Ширина корпуса 18 мм

Распределители те же, что и в пневмоострове CDVI. Это облегчает планирование, заказ и хранение на складе.

Распределители с электромагнитным управлением CDSV, Clean Design **FESTO**

Основные особенности

CDSV и CDVI – Требования

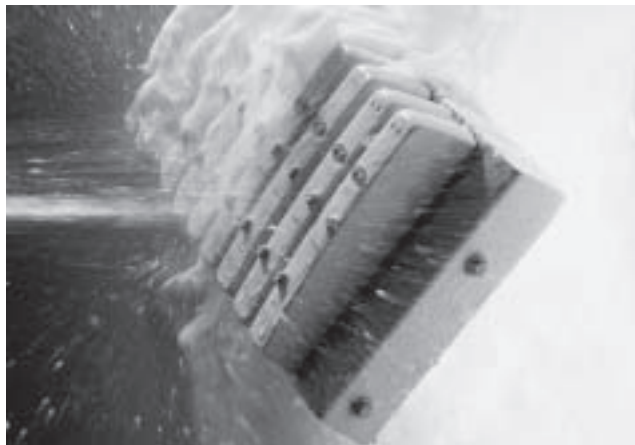

Пищевая промышленность предъявляет самые строгие требования по гигиене. Поэтому здесь не может быть компромисса, когда речь идет о легкой мойке и стойкости к коррозии.

Результат: CDSV и CDVI. Разработанные в тесном взаимодействии с ведущими фирмами пищевой и упаковочной промышленности, распределители и острова CDVI представляют совершенно новое решение. Распределители Clean Design имеют выдающуюся стойкость к коррозии и легко моются, что делает их совершенно вне конкуренции.

CDSV и CDVI – Решение

Новые Clean Design распределители – просто чистое решение

Не считая сокращения времени мойки, CDSV и CDVI также требуют меньше времени на монтаж и сборку. Уходят в прошлое шкафы из нержавеющей стали, а электрическое подключение делается собранным и готовым к установке кабелем. Конечно, CDVI поставляется полностью собранными и проверенными на соответствие классам защиты IP65 и IP67. В результате – минимальное время на установку. Различные варианты

оборудования включены в таблицы системы заказа на странице → 2 / 3.4-12. В индивидуальной плите выполнены все каналы питания и выхлопа.

Пневмоостров CDVI

Пневмоостров CDVI поставляется на 4 или 8 позиций распределителей как базовый и может быть расширен секциями по 4 позиции. В этом случае нужно использовать модули расширения. Дополнительная информация → Том 4.

Чистота в теории и на практике

CDSV

Требования по гигиеничному дизайну элементов машин, изложенные в DIN EN 1672-2 и DIN ISO 14 159, были воплощены в CDSV.

Они легко моются благодаря:

- отсутствию острых кромок
- отсутствию малых радиусов скругления
- отсутствию мест для скопления грязи
- расстоянию между распределителями
- стойким к коррозии материалам

Clean Design распределитель CDSV можно мыть с использованием специальных моющих средств, которые совместимы с алюминием, от следующих производителей

- Henkel
- Ecolab
- Johnson Diversey
- Kaercher

Распределители с электромагнитным управлением CDSV, Clean Design **FESTO**

Обзор принадлежностей

Обзор – Отдельный распределитель Clean Design

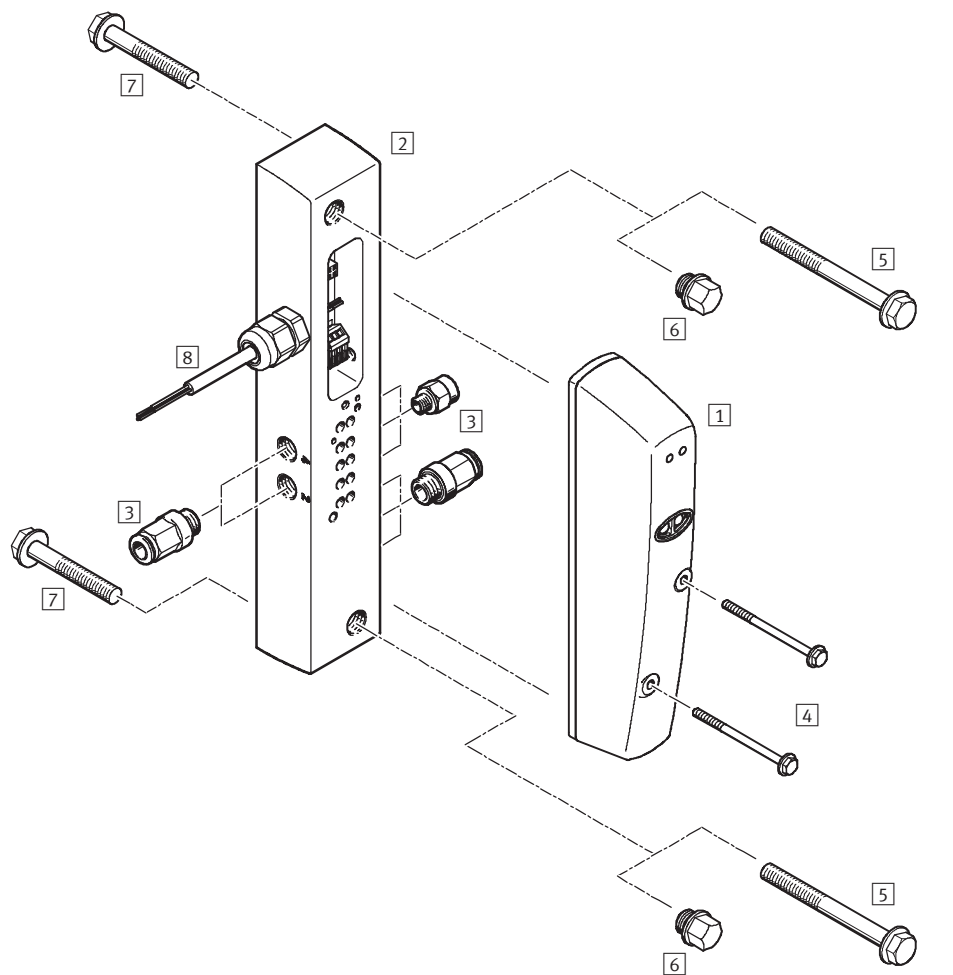

- | | | |
|--|---|---|
| <p>1) Распределитель стыкового монтажа CDSV</p> <p>2) Стыковая плита</p> <p>3) Цанговые/резьбовые штуцеры QS</p> | <p>4) Монтажные винты распределителя</p> <p>5) Винты M6x40-A2-80 для плиты, монтаж спереди¹⁾</p> | <p>6) Заглушки CDVI5.0-G1/8¹⁾</p> <p>7) Винты M6x18-A2-80 для плиты, монтаж сзади¹⁾</p> <p>8) ПВХ кабель, химически стойкий</p> |
|--|---|---|

1) Входит в адаптерный набор CDSV5.0

Распределители с электромагнитным управлением CDSV, Clean Design **FESTO**

Основные особенности - Пневматика

Особенности

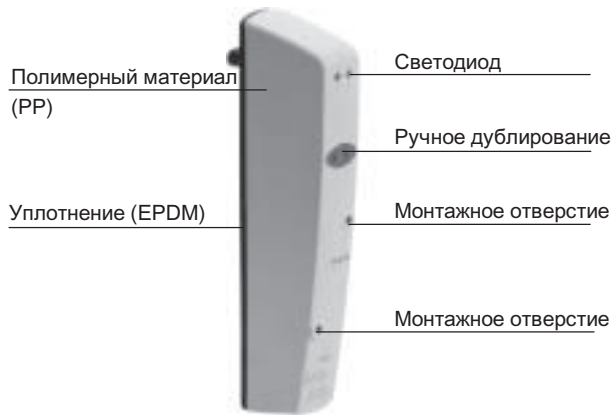

В CDSV входят распределители следующих функций:

- 5/2-распределитель, одна катушка
- 5/2-распределитель, две катушки
- 5/3-распределитель, в средней позиции под давлением
- 5/3-распределитель, в средней позиции на выхлоп
- 5/3-распределитель, в средней позиции перекрыт
- 2x 3/2-распределителя с одной катушкой, нормально закрытые
- 2x 3/2-распределителя с одной катушкой, нормально открытые
- 2x 3/2-распределителя с одной катушкой, 1 нормально открытый, 1 нормально закрытый

Индивидуальная плита

Химически стойкий многожильный кабель

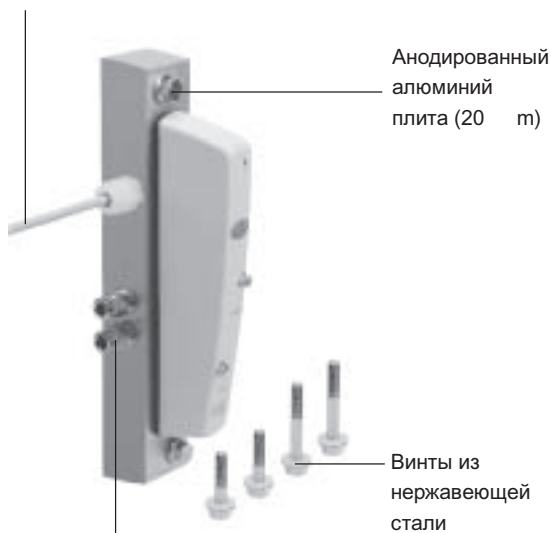

Цанговые штуцеры QS-F (никелированная и хромированная латунь)

Все распределители CDVI могут монтироваться на индивидуальную плиту CDSV. CDSV имеет подвод для внешнего питания пилота и поставляется в собранном и проверенном виде вместе с распределителем и 10 метровым ПВХ кабелем. По запросу могут быть установлены и штуцеры.

Компенсация давления

Собранный выхлопной воздух из пилотов отводится через разгрузочное отверстие с правой стороны. Если вы заказали распределитель со штуцерами, то и в разгрузочном отверстии будет стоять штуцер QS.

Монтаж

Монтажный Clean Design набор включает 2 винта и 2 заглушки (заглушки уже вкручены), позволяя установку спереди или сзади.

Распределитель можно установить в любом положении. Однако выбранное положение не должно препятствовать чистке и мойке и дренажу воды.

Идеальная серия продуктов для пищевой промышленности

- Большой выбор из приводов в коррозионно-стойком исполнении, которые легко мыть,
- распределителей, а также

- дросселей и штуцеров из нержавеющей стали и
 - шлангов, одобренных для применения в пищевом производстве перед вами.
- Все продукты прошли испытания мойкой чистящими агентами от ведущих производителей.



Распределители с электромагнитным управлением CDSV, Clean Design **FESTO**

Основные особенности - Пневматика

Принадлежности

Шланг PLN



Цанговые штуцеры
QS-F/QSL-F-...



Вам только нужно выбрать принадлежности, проверенные Festo. Это единственный путь получения максимальной выгоды от использования CDVI там, где нужны:

- прочность
- стойкость к коррозии
- легкая мойка

Вспомогательное питание пилота

Эти распределители имеют электромагнитное пилотное управление.

Воздух в канал питания пилота 12/14 поступает или из канала питания 1 или по отдельному каналу снаружи.

Внешнее питание пилота требуется, если рабочее давление распределителя меньше 3 бар или больше 6 бар. В этом случае рекомендуется ограничить давление питания пилота до 6 бар с помощью подходящего регулятора.

Заказ с колом В (установлены штуцеры QS-F) приходит с 1 Y-тройником QSY-F. Его можно использовать для отвода воздуха к пилоту прямо от канала 1.

Распределители с электромагнитным управлением CDSV, Clean Design **FESTO**

Основные особенности - Пневматика

Монтаж, индикация и рабочие элементы

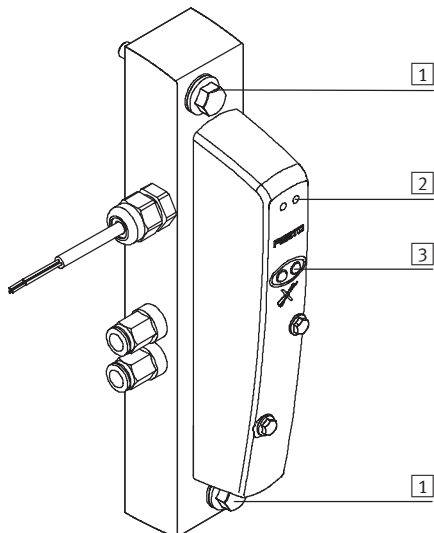

- 1 Отверстие для монтажа спереди с винтом M6; если не требуется: закрывается заглушкой G $\frac{1}{8}$
- 2 Желтые светодиоды (один на каждую катушку)
- 3 Ручное дублирование (одна кнопка на катушку)

Монтажные и соединительные элементы

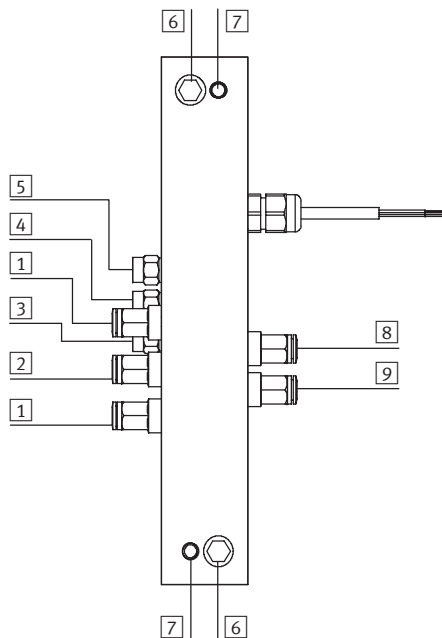

- 1 Канал выхлопа (3/5)
- 2 Подвод воздуха (1)
- 3 Канал выхлопа пилота (82/84)
- 4 Подвод воздуха к пилоту (12/14)
- 5 Канал разгрузки давления
- 6 Резьбовое отверстие M6 для монтажа сзади
- 7 Отверстия для монтажа спереди винтами M6; может быть закрыто заглушкой G $\frac{1}{8}$
- 8 Выходной канал (4) распределителя
- 9 Выходной канал (2) распределителя

Распределение проводов – Кабель для плиты CDSV

Цвет провода	Назначение
Коричневый	Катушка 14
Черный	Катушка 12 (нет у 5/2-распределителя с одной катушкой)
Голубой	общий ¹⁾

1) 0 В для распределителей с позитивным переключением; при негативных переключающих сигналах управления подключается 24 В

Распределители с электромагнитным управлением CDSV, Clean Design **FESTO**

Технические данные

-  - Расход
300 ... 650 л/мин.

-  - Ширина
18 мм



Основные характеристики								
Функция распределителя	5/2-распределитель		2x 3/2-распределителя			5/3-распределитель		
	Одностороннее	Двустороннее управление	Нормальное положение			Средняя позиция		
			Открыт	Закрыт	1 x НО 1 x НЗ	под давлением	на выхлоп	закрыт
Код функции распределителя	M	J	N	K	H	B	E	G
Конструкция	С цилиндрическим золотником							
Ширина [мм]	18							
Номинальный размер [мм]	5							
Смазка	На весь срок службы, без PWIS-частичек (не содержит частиц, вредящих покраске)							
Тип монтажа	2 винтами (DIN 6921)							
■ Распределители	2 винтами M6x40 (монтаж спереди)							
■ Индивидуальная плита	2 винтами M6x18 (монтаж сзади)							
Положение монтажа	Любое							
Ручное дублирование	Без фиксации							
Присоединительная резьба								
Подвод питания	1	G1/8						
Выхлоп	3/5	G1/8						
Рабочие каналы	2/4	G1/8						
Подключение воздуха для пилота	12/14	M5						
Выхлоп воздуха из пилота	82/84	M5						
Компенсация давления	M5							

Рабочее давление [бар]								
Код функции распределителя	M	J	N	K	H	B	E	G
P1 с внешним питанием пилота	-0.9 ... +10		3 ... 10 ¹⁾			-0.9 ... +10		
Вспомогательное питание пилота	3 ... 6							
P1 при ответвлении питания пилота	3 ... 6							

1) 3/2-распределители не годятся для работы на вакууме

Время срабатывания [мс]									
Код функции распределителя	M	J	N	K	H	B	E	G	
Время срабатывания	Вкл.	12	-	10	10	10	12	12	12
	Выкл.	22	-	22	22	22	25	25	25
	Переключение	-	10	-	-	-	17	17	17

Распределители с электромагнитным управлением CDSV, Clean Design **FESTO**

Технические данные

Условия рабочей и окружающей среды								
Код функции распределителя	M	J	N	K	H	B	E	G
Рабочая среда	Фильтрованный сжатый воздух, с маслом или без масла							
Степень фильтрации [m]	40							
Рабочая температура [°C]	-5 ... +50							
Температура среды [°C]	-5 ... +50							
Класс защиты от коррозии CRC ¹⁾	3							

- 1) Сопrotивление коррозии класс 3 по стандарту Festo 940 070
 Элементы, требующие повышенной защиты от коррозии. Открытые элементы, контактирующие с окружающей промышленной атмосферой или такими средами как растворители и чистящие жидкости, с заданными функциональными требованиями к поверхности

Электрические характеристики								
Код функции распределителя	M	J	N	K	H	B	E	G
Электромагнитная совместимость	Иммунитет к интерференции испытан по EN 61 000-6-2							
Рабочее напряжение [В]	24 DC (±10%)							
Минимальные требования к питанию	0,4 В/мс рост напряжения для достижения высокой фазы тока							
Остаточный дребезг [Всс]	4							
Потребление тока при переключении ■ на катушку 24 В (со светодиодом)	обычно 60 мА							
Потребление тока при работе ■ на катушку 24 В (со светодиодом)	Мин. 26 мА							
Потребление энергии [Вт] на катушку (со светодиодом)	1.5							
Режим включения	100%							
Класс защиты по EN 60 529	IP65/67 (полностью в сборе)							
Сопrotивление вибрации	По DIN/IEC 68/EN 60 068, части 2-6 и IEC 721/EN 60 068 части 2-3							
Сопrotивление ударам	По DIN/IEC 68/EN 60 068, части 2-27 и IEC 721							
Длительное сопротивление ударам	По DIN/IEC 68/EN 60 068, части 2-29: +/-15 г при 6 мс, 1000 циклов							

Материалы								
Код функции распределителя	M	J	N	K	H	B	E	G
Крышка	Полипропилен (PP), TPE, полиамид (PA)							
Коллекторная плита	AL (анодирование мин. 20 м)							
Заглушка	VA (номер материала: 1.4303 или 1.4301)							
Концевая плита	PP							
Винты	VA (номер материала: 1.4303 или 1.4301)							
Прокладочный болт	AL (анодирование мин. 20 м)							
Распределитель	AL, PEI, полиацетат (POM), полифенилсульфид (PPS), полиамид (PA), нитриловая резина (NBR), Ms, St, поликарбонат (PC), полипропилен (PP), TPE, ESA-BA, Novolem							

Вес продукта [г]	Примерный вес							
Код функции распределителя	M	J	N	K	H	B	E	G
Распределитель	210							
Индивидуальная плита CDSV	690							

Номинальный расход [л/мин.]								
Код функции распределителя	M	J	N	K	H	B	E	G
	650	650	300	300	300	500/300 ¹⁾	400/200 ¹⁾	600

- 1) Средняя позиция

Распределители с электромагнитным управлением CDSV, Clean Design **FESTO**

Технические данные

Размеры

Загрузка CAD данных → www.festo.com/en/engineering

Индивидуальная плита

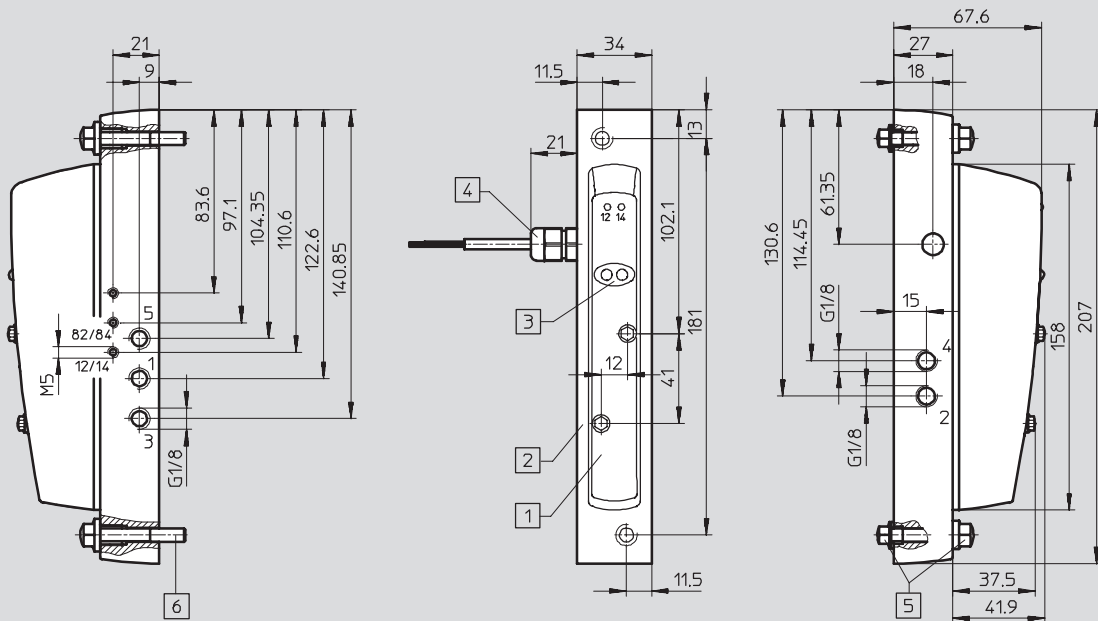

- | | | | |
|--|---|--|---|
| <p>1 Стыковой распределитель с одной или двумя катушками</p> <p>2 Индивидуальная плита</p> | <p>3 Ручное дублирование</p> <p>4 Соединение M20x1,5 для кабеля</p> | <p>5 Монтаж сзади:
2x винта M6x18-A2-80
2x уплотнительных кольца CRO-M6
2x заглушки G1/8
2x уплотнительных кольца G1/8</p> | <p>6 Монтаж спереди:
2x винта M6x40-A2-80
2x уплотнительных кольца CRO-M6</p> |
|--|---|--|---|

Распределители с электромагнитным управлением CDSV, Clean Design **FESTO**

Система заказа

Информация о системе заказа

Как и пневмоострова, отдельные распределители CDSV выбираются с помощью кода заказа. Это код заказа указывает функцию распределителя и тип питания сжатым воздухом.

Как и все остальные продукты Festo, CDVI и CDSV поставляются:

- полностью собранными
- оснащенными QS...-F штуцерами в рабочих каналах и концевыми плитами по запросу

- проверенными по электрической части
- проверенными по пневматической части и
- в надежной упаковке

Замечания к коду и процедуре заказа

Индивидуальная плита

Индивидуальную плиту можно заказать, используя кода заказа пневмоострова или отдельный номер заказа.

Пример заказа:
15P-K10-1B-XR-M-B+Z
Символы, напечатанным жирно, не имеют вариантов.

Штуцеры

Базовая цена CDSV включает следующее:

- прямые QS-F-G $\frac{1}{8}$ штуцеры в выходных каналах для оптимального расхода и

- прямые QS-F-G $\frac{1}{8}$ штуцеры для главного питания и главного выхлопа.

Эти штуцеры установлены на заводе.

Конфигуратор пневмоостровов

Online через: → www.festo.com/en/engineering

Конфигуратор пневмоостровов призван помочь правильно выбрать распределитель CDSV или пневмоостров CDVI. С его помощью можно легко получить нужный продукт.

Распределители и пневмоострова собираются и оснащаются в соответствии с пожеланиями заказчика. В результате – минимальное время на установку. Они поставляются полностью проверенными.



Распределители с электромагнитным управлением CDSV, Clean Design **FESTO**

Данные для заказа – Модульная продукция

M Обязательные данные →

Номер модуля	Пневмоостров, пневматическая часть	Электрическое присоединение	Число распределителей в базовом блоке	Присоединительная резьба	Концевые плиты/питание воздухом	Тип уплотнения	Оборудование базового блока, позиция распределителя 0
197 648	15P	K10	1	B, G	X	R	Распределители M, J, G, E, B, K, N, H, A
Пример заказа							Позиция распределителя 0
197 648	15P	- K10	- 1	B	- X	R	- M
1	2	3	4	5	6	7	8

→ **M** Обязательные данные

Документация пользователя
B
- B
9

O Опции

Принадлежности
Z
+ Z
10

Таблица заказов

	Условия	Код	Код заказа
M 1 Номер модуля	197648		
2 Пневмоостров, пневматическая часть	Clean Design CDVI тип 15	15P	15P
3 Электрическое присоединение	Многожильный кабель, 10 м	-K10	-K10
4 Число распределителей в базовом блоке	1	-1	-1
5 Присоединительная резьба	QS штуцеры, прямые, шланг 6 мм	B	
	Без штуцеров	G	
6 Концевые плиты/питание воздухом	Питание справа, внешнее питание пилота	-X	-X
7 Тип уплотнения	Стойкое к мощным агентам	R	R
8 Оборудование базового блока	Позиция распределителя 0	-	-
	Распределители	M	
	5/2-распределитель, одна катушка	J	
	5/2-распределитель, две катушки	G	
	5/3-распределитель, в средней позиции перекрыт	E	
	5/3-распределитель, в средней позиции на выхлоп	B	
	5/3-распределитель, в средней позиции под давлением	K	
	2x3/2-распределителя, нормально закрытых	N	
	2x3/2-распределителя, нормально открытых	H	
	2x 3/2-распределителя, 1 нормально открытый, 1 нормально закрытый		
9 Документация пользователя	Экспресс отказ - Без документации (уже есть)	-B	-B
O 10 Принадлежности		+	+
	Пневматические принадлежности	Z	
	Адаптерный набор для распределителя CDSV		



Шаблон кода заказа

197 648	15P	- K10	- 1		- X	R	-	Позиция распределителя 0
1	2	3	4	5	6	7	8	→
- B								+
9								10

Распределители с электромагнитным управлением CDSV, Clean Design **FESTO**

Данные для заказа – Отдельный распределитель

Данные для заказа				
Распределитель на индивидуальной плите				
	Код	Функция распределителя	Номер заказа	Тип
	M	5/2-распределитель, с одним магнитом	196 657	CDVI5.0-MT2H-5LS
	J	5/2-распределитель, с двумя магнитами	196 659	CDVI5.0-MT2H-5JS
	N	2x 3/2-распределителя, нормально открытый	196 663	CDVI5.0-MT2H-2x3OLS
	K	2x 3/2-распределителя, нормально закрытых	196 661	CDVI5.0-MT2H-2x3GLS
	H	2x 3/2-распределителя, 1 нормально открытый 1 нормально закрытый	196 665	CDVI5.0-MT2H-2x3OLS-3GLS
	B	5/3-распределитель, средняя позиция под давлением	196 655	CDVI5.0-MT2H-5/3BS
	E	5/3-распределитель, средняя позиция на выхлоп	196 653	CDVI5.0-MT2H-5/3ES
	G	5/3-распределитель, средняя позиция перекрыта	196 651	CDVI5.0-MT2H-5/3GS

Данные для заказа				
Обозначение			Номер заказа	Тип
Монтажная плита				
	Плита, индивидуальное подключение		534 434	CDSV5.0-AS-1/8
Монтаж				
	Набор адаптеров SET		534 436	CDSV5.0
Заглушка				
	Заглушка G1/8		196 720	CDVI-5.0-B-G1/8
Заглушка				
	Заглушка вместо шланга с наружной калибровкой		6 мм	153 268 QSC-6H