

Пневмораспределители четырехлинейные 4/2 с электропневматическим управлением (с резьбовым присоединением пневмолиний)

Пневмораспределители четырехлинейные с условным проходом 10; 16 и 20мм двухпозиционные с электропневматическим одно- и двухсторонним управлением и пружинным или пневматическим возвратом предназначены для изменения потоков сжатого воздуха в пневмоприводах различного назначения.

Пневмораспределители рассчитаны для работы на сжатом воздухе, очищенном не грубее 10 класса по ГОСТ 17433 и содержащем распыленное масло. Климатическое исполнение УХЛ и О, категория размещения 4 по ГОСТ 15150.

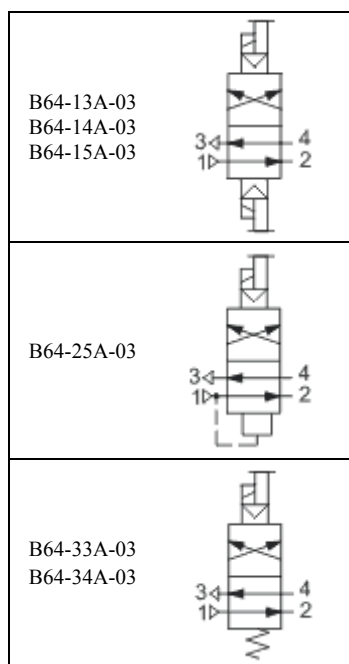

СТРУКТУРНАЯ СХЕМА ОБОЗНАЧЕНИЯ

B64-XXA-03 XXX

Электропневматическое управление

Способ управления:

- 1 - двухстороннее управление;
- 2 - одностороннее управление и пневматический возврат;
- 3 - одностороннее управление и пружинный возврат.

Категория размещения по ГОСТ 15150

Климатическое исполнение по ГОСТ 15150 (УХЛ, О)

Резьбовое присоединение пневмолиний

Условный проход:

- 3 - 10мм;
- 4 - 16мм;
- 5 - 20мм.

Параметры	Нормы для типоразмеров					
	B64-13A-03	B64-14A-03	B64-33A-03	B64-34A-03	B64-15A-03	B64-25A-03
1. Условный проход, мм	10	16	10	16	20	20
2. Номинальное давление, МПа	0,63					
3. Минимальное давление, МПа	0,25					
4. Пропускная способность, Кв*, м ³ /ч, не менее	1,9	2,8	1,9	2,8	5,0	5,0
5. Время срабатывания при давлении 0.4МПа, с, не более	0,1			0,2		
6. Номинальное напряжение питания, В - постоянного тока - переменного тока частотой 50Гц - переменного тока частотой 60Гц	12,24,48,110 24,110,220,380 110,220					
7. Номинальная потребляемая мощность, не более - постоянного тока, Вт - переменного тока частотой 50Гц, ВА - переменного тока частотой 60Гц, ВА	7 9 12					
8. Масса, кг, не более	2,0	2,0	1,7	1,7	3,1	2,8

*Кв определяется по ГОСТ14691-69

Габаритные и присоединительные размеры

Обозначение	Размеры, мм												
	D	A ₁	A ₂	A ₅	A ₆	d	B	B ₁	H	H ₁	H ₃	L	L ₁
B64-13A-03	K3/8"	23.5	38	91	59	7	70	86	89.5	14.5	28.5	191	104
B64-14A-03	K1/2"	23.5	38	91	59	7	70	86	89.5	14.5	28.5	191	104
B64-15A-03	K3/4"	27.5	50	117	77	9	90	95	109	19	38	217	130
B64-25A-03	K3/4"	27.5	50	117	77	9	90	95	109	19	38	180.5	130
B64-33A-03	K3/8"	23.5	38	91	59	7	70	86	89.5	14.5	28.5	155.5	104
B64-34A-03	K1/2"	23.5	38	91	59	7	70	86	89.5	14.5	28.5	155.5	104

Пневмораспределители B64-25A-03; B64-33A-03; B64-34A-03

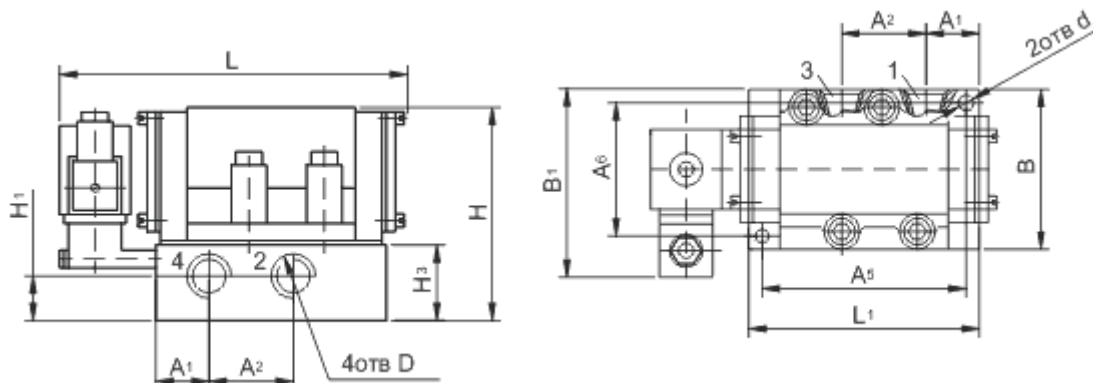

Пневмораспределители B64-13A-03; B64-14A-03; B64-15A-03

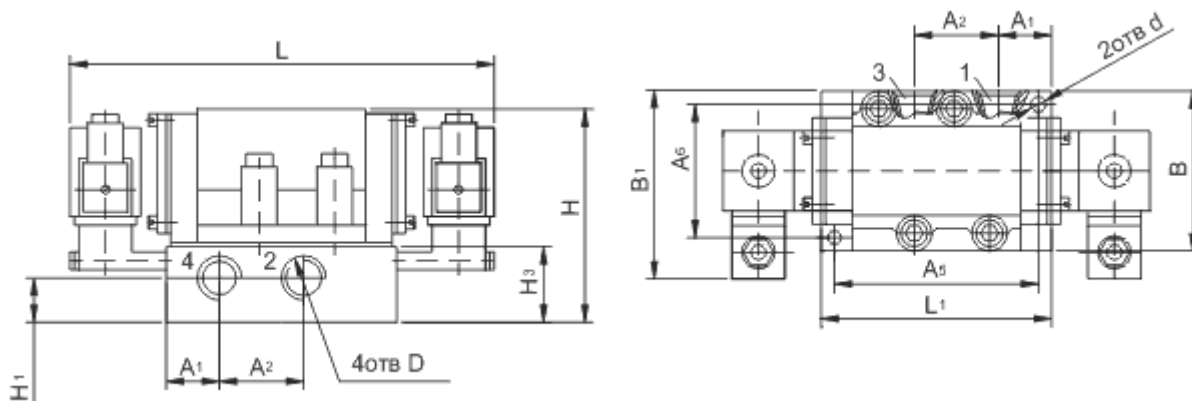

Пример записи при заказе распределителя четырехлинейного с электропневматическим односторонним управлением и пружинным возвратом, условным проходом 16мм с резьбовым присоединением пневмолиний, климатического исполнения УХЛ, категории размещения 4:

ПНЕВМОРАСПРЕДЕЛИТЕЛЬ B64-34A-03 УХЛ4
ТУ2-053-1633-83

При заказе указать напряжение и род тока в соответствии с п. 6 таблицы