

Резервуар небольшой (до 38 л) емкости применяется в качестве ресивера для усилителя давления серии VBA или отдельно от него.

- Исполнения из нержавеющей и углеродистой стали.
- Комплектуется предохранительным клапаном (исполнение из углеродистой стали) и клапаном-конденсатоотводчиком.
- Цилиндрическая резьба (для исполнения из углеродистой стали).

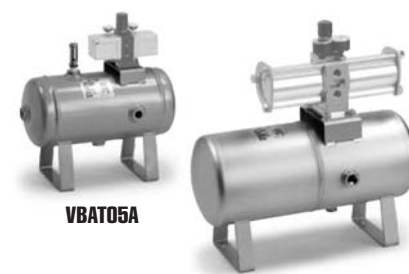

Технические характеристики

Исполнение из нержавеющей стали					
Типоразмер		VBAT05S	VBAT10S	VBAT20S	VBAT38S
Объем резервуара (л)		5	10	20	38
Макс. рабочее давление (МПа)		2.0			
Испытательное давление (МПа) ¹⁾		3.3			
Предел прочности стали (Н/мм ²)		530			
Присоединительное отверстие	Вход	Rc3/8	Rc3/8	Rc1/2	Rc1/2
	Выход	Rc3/8	Rc1/2	Rc1/2	Rc3/4
Диапазон температур рабочей и окружающей среды (°C)		0 ~ 75			
Материал корпуса / уплотнений		Нержавеющая сталь SUS304 / NBR			
Масса (кг)		3.2	4.9	12	19
Исполнение из углеродистой стали					
Типоразмер		VBAT05A	VBAT10A	VBAT20A	VBAT38A
Объем резервуара (л)		5	10	20	38
Макс. рабочее давление (МПа)		2.0		1.0	
Испытательное давление (МПа) ¹⁾		3.3		1.6	
Предел прочности стали (Н/мм ²)		280		400	
Присоединительное отверстие	Вход	G3/8	G1/2	G3/4	G3/4
	Выход	G3/8	G1/2	G1/2	G3/4
Диапазон температур рабочей и окружающей среды (°C)		0 ~ 75			
Материал корпуса / уплотнений		Углеродистая сталь SS400 / HNBR			
Масса (кг)		6.6	10.0	14	21

1) Давление при гидравлических испытаниях

Номер для заказа

Типоразмер	Объем резервуара (л)	Номер для заказа *	
		Исп. из нержавеющей стали	Исп. из углеродистой стали
VBAT05	5	VBAT05S1-V	VBAT05AF-SV-Q
VBAT10	10	VBAT10S1-V	VBAT10AF-SV-Q
VBAT20	20	VBAT20S1-V	VBAT20AF-RV-Q
VBAT38	38	VBAT38S1-V	VBAT38AF-RV-Q

* Комплект поставки включает анкерные болты, крепежные болты с внутренним шестигранником, переходник для присоединения усилителя давления, заглушку для дренажного порта, предохранительный клапан (для исполнения из углеродистой стали) и клапан-конденсатоотводчик.

Принадлежности (заказываются отдельно)

Типоразмер	VBAT05A	VBAT05S	VBAT10A	VBAT10S	VBAT20A VBAT38A	VBAT20S VBAT38S
Комплект принадлежностей*	VBAT5A-Y-2	VBAT5S-Y-4	VBAT10A-Y-2	VBAT10S-Y-4	VBAT20A-Y-2	VBAT20S-Y-4
Предохранительный клапан (1МПа)	-	-	-	-	VBAT-R	-
Предохранительный клапан (2МПа)	VBAT-S	-	VBAT-S	-	-	-
Клапан-конденсатоотводчик	VBAT-V1					

* Состоит из уплотнительного кольца, 4-х анкерных болтов М12 с гайками (только для VBAT20/38) и заглушки для дренажного порта R1/4

Ресивер для сжатого воздуха VBAT

Размеры. Нержавеющая сталь

VBAT05S1

(в сборе с усилителем давления VBA10A/11A)

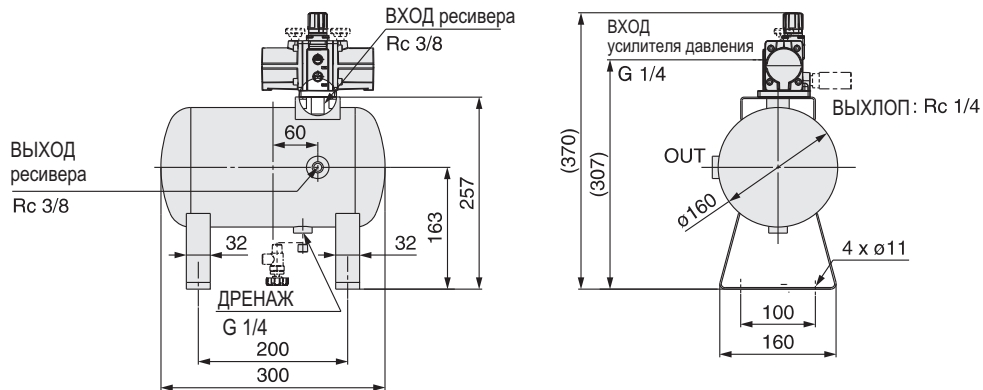

VBAT10S1

(в сборе с усилителем давления VBA10A/11A)

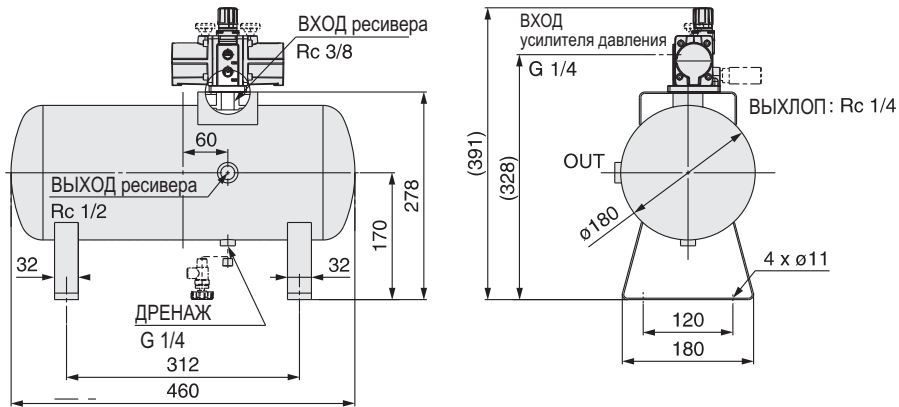

VBAT10S1

(в сборе с усилителем давления VBA20A)

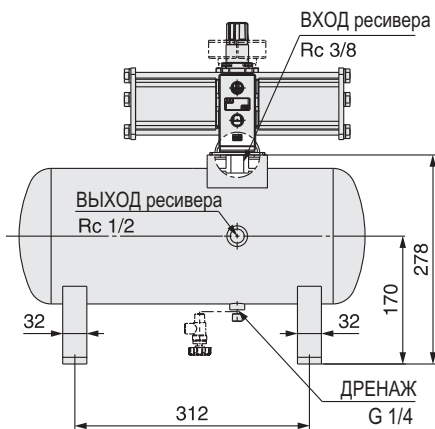

VBAT10S1

(в сборе с усилителем давления VBA22A)

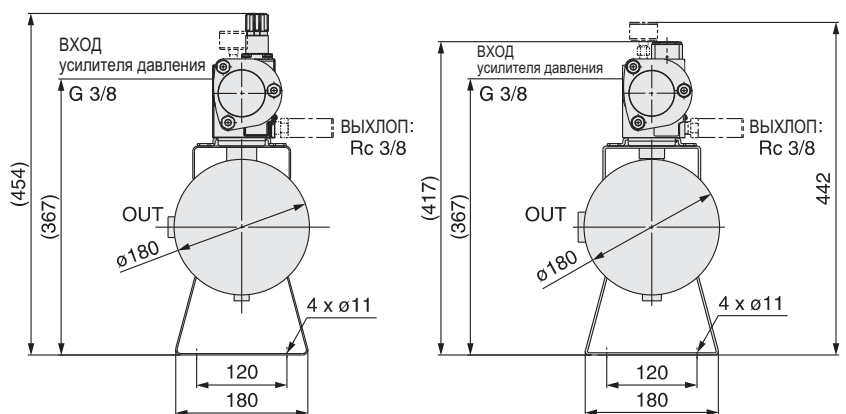

Размеры. Нержавеющая сталь

VBAT20S1

(в сборе с усилителем давления VBA20A, VBA40A)

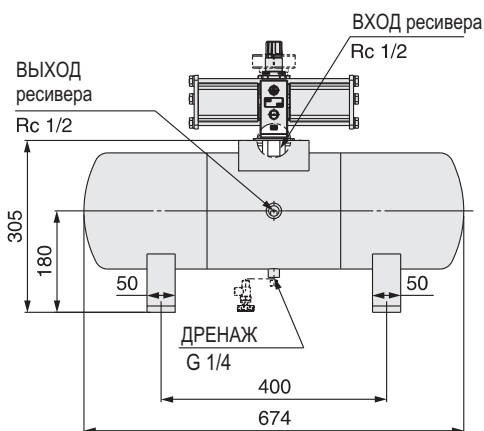

VBAT20S1

(в сборе с усилителем давления VBA22A, VBA42A, VBA43A)

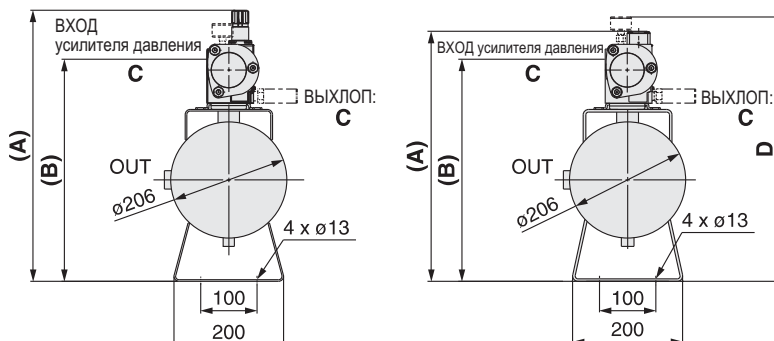

Усилитель давления	A	B	C	D*
VBA20A	481	394	G 3/8	-
VBA40A	520	429.8	G 1/2	-
VBA22A	444	394	G 3/8	469
VBA42A	477	429.8	G 1/2	493
VBA43A	526	-	-	-

*В сборе с манометром

VBAT38S1

(в сборе с усилителем давления VBA20A, VBA40A)

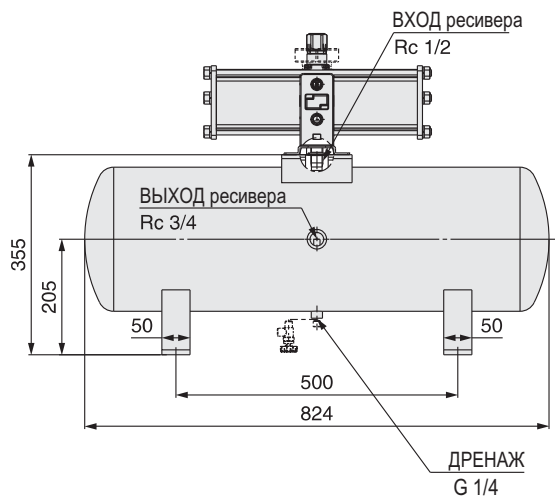

VBAT38S1

(в сборе с усилителем давления VBA22A, VBA42A, VBA43A)

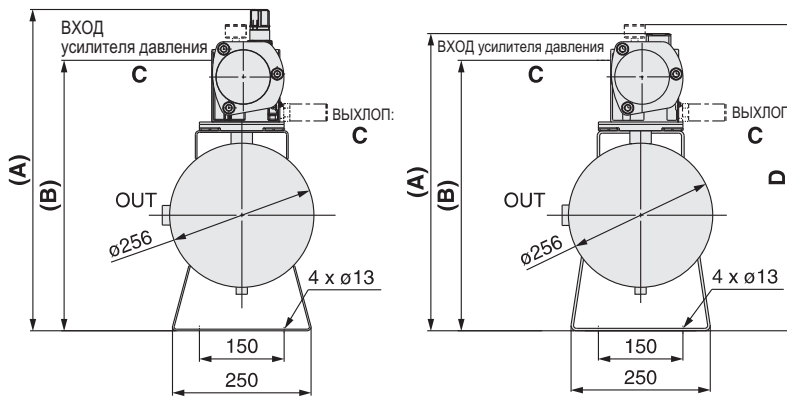

Усилитель давления	A	B	C	D*
VBA20A	531	444	G 3/8	-
VBA40A	570	479.8	G 1/2	-
VBA22A	494	444	G 3/8	519
VBA42A	527	479.8	G 1/2	543
VBA43A	576	-	-	-

*В сборе с манометром

Ресивер для сжатого воздуха VBAT

Размеры. Углеродистая сталь

VBAT05AF-Q

(в сборе с усилителем давления VBA10A/11A)

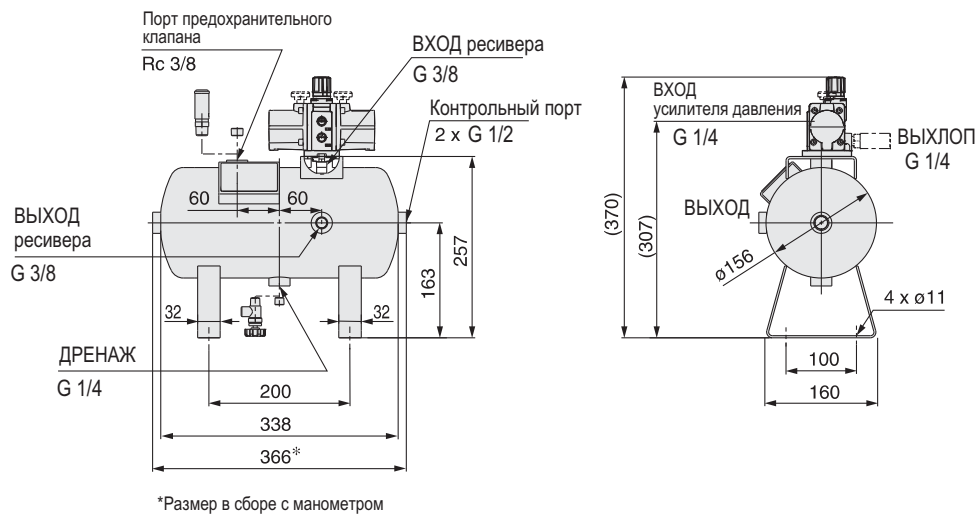

VBAT10AF-Q

(в сборе с усилителем давления VBA10A/11A)

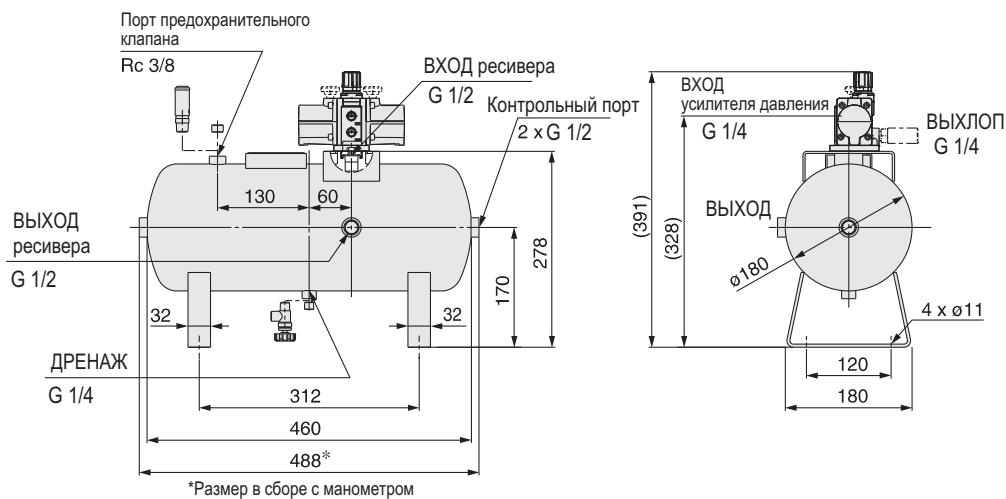

VBAT10AF-Q

(в сборе с усилителем давления VBA20A)

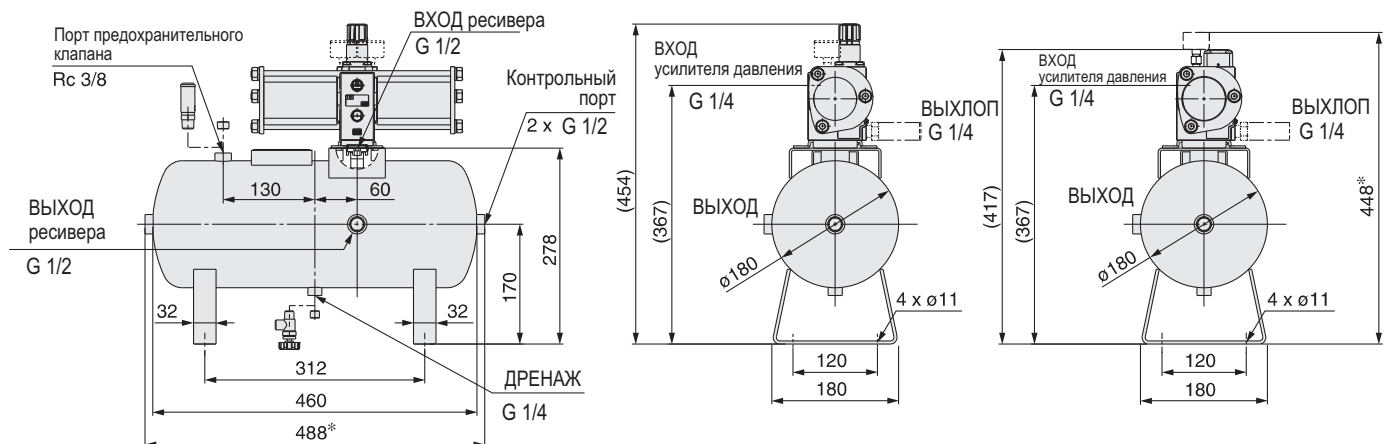

Размеры. Углеродистая сталь

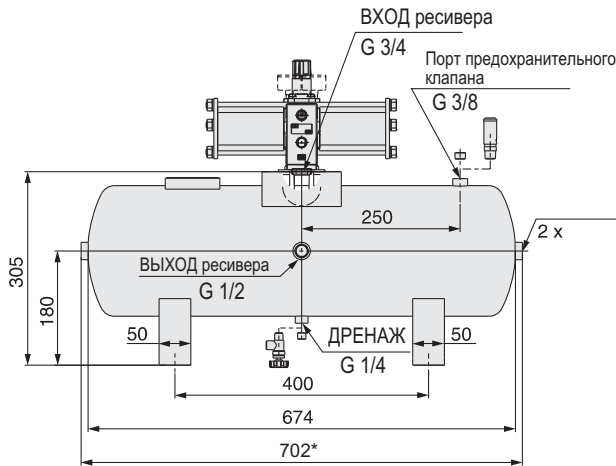
VBAT20AF-Q
(в сборе с усилителем давления VBA20A, VBA40A)

*Размер в сборе с манометром

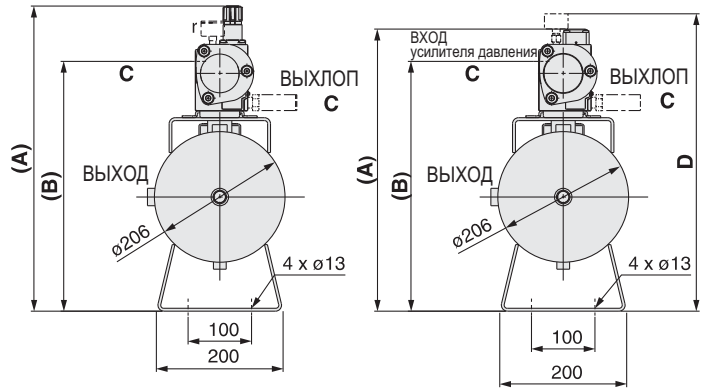
VBAT20AF-Q
(в сборе с усилителем давления VBA22A, VBA42A)

Усилитель давления	A	B	C	D*
VBA20A	481	394	G 3/8	-
VBA40A	520	429.8	G 1/2	-
VBA22A	444	394	G 3/8	469
VBA42A	477	429.8	G	493

*В сборе с манометром

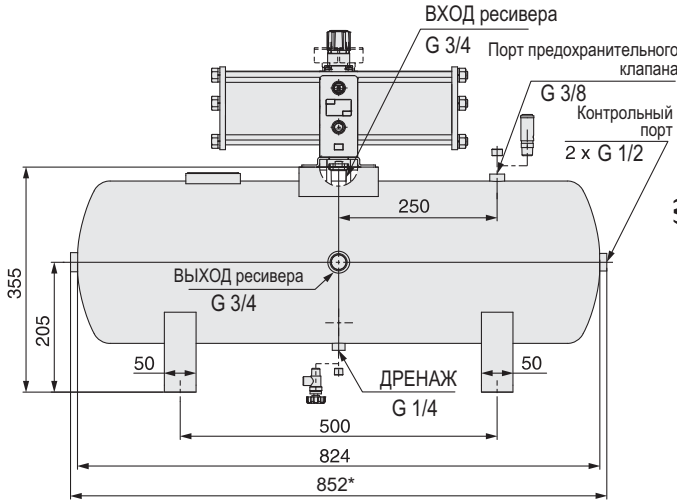
VBAT38AF-Q
(в сборе с усилителем давления VBA20A, VBA40A)

*Размер в сборе с манометром

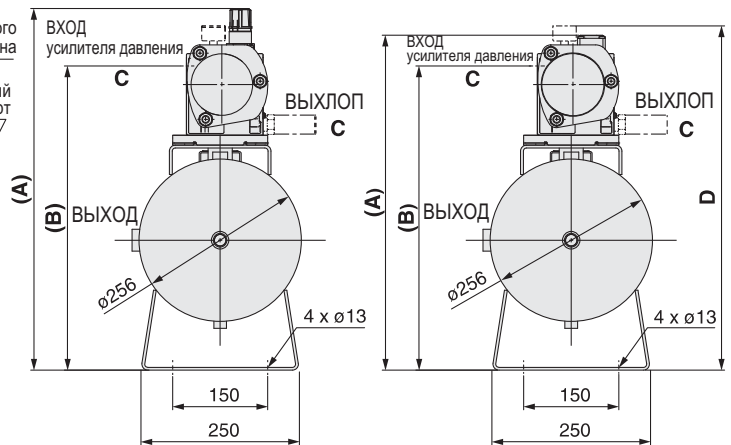
VBAT38AF-Q
(в сборе с усилителем давления VBA22A, VBA42A)

Усилитель давления	A	B	C	D*
VBA20A	531	444	G 3/8	-
VBA40A	570	479.8	G 1/2	-
VBA22A	494	444	G 3/8	519
VBA42A	527	479.8	G 1/2	543

*В сборе с манометром

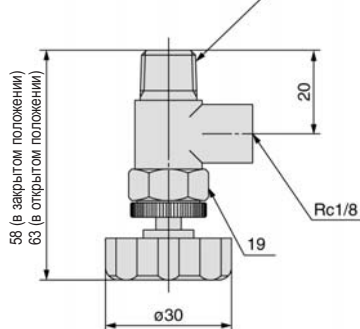
**Клапан-конденсатоотводчик
VBAT-V1**

**Предохранительный клапан
VBAT-R, VBAT-S**
