

Цилиндр с пневмоуправляемым стопором

C95N

∅32~100

- Регулируемое пневматическое демпфирование в конце хода
- Стопор предотвращает перемещение груза при падении давления
- Точность остановки до ± 0.3 мм



Технические характеристики

Диаметр (мм)	32	40	50	63	80	100
Среда	Очищенный сжатый воздух с содержанием масла или без него					
Диаметр поршневого штока (мм)	12	16	20	20	25	30
Резьба поршневого штока	M10x1.25	M12x1.25	M16x1.5	M16x1.5	M20x1.5	M20x1.5
Присоединение	G1/8	G1/4	G1/4	G3/8	G3/8	G1/2
Рабочее давление (МПа)	0.08 ~ 1.0					
Испытательное давление (МПа)	1.5					
Диапазон рабочих температур (°C)	-10 ~ +60					
Демпфирование	Пневматическое регулируемое двустороннее					
Монтажное положение	Произвольное					
Принцип действия	Двустороннего действия с односторонним штоком					
Направление блокировки	Прямой, обратный ход					
Давление включения блокировки (МПа)	<0.2					
Давление снятия блокировки (МПа)	>0.25					
Скорость хода (мм/с)	50~1000					
Допуск по длине хода (мм)	До 250: $^{+0.0}_{-0}$, от 251 до 1000: $^{+0.4}_{-0}$					

Стандартные значения длины хода

∅ поршня (мм)	Длина хода (мм)
32	25, 50, 75, 100, 125, 150, 175, 200, 250, 300, 350, 400, 450, 500
40	25, 50, 75, 100, 125, 150, 175, 200, 250, 300, 350, 400, 450, 500
50	25, 50, 75, 100, 125, 150, 175, 200, 250, 300, 350, 400, 450, 500, 600
63	25, 50, 75, 100, 125, 150, 175, 200, 250, 300, 350, 400, 450, 500, 600
80	25, 50, 75, 100, 125, 150, 175, 200, 250, 300, 350, 400, 450, 500, 600, 700, 800
100	25, 50, 75, 100, 125, 150, 175, 200, 250, 300, 350, 400, 450, 500, 600, 700, 800

Вес цилиндра (кг)

Диаметр (мм)	32	40	50	63	80	100
Базовое исполнение	1.26	1.87	2.97	4.5	7.34	10.8
С одинарным шарниром	0.16	0.23	0.45	0.71	1.28	1.73
С двойным шарниром	0.2	0.32	0.45	0.71	1.28	2.11
Фланцевое крепление	0.2	0.23	0.47	0.58	1.3	1.81
Крепление на лапе	0.16	0.2	0.38	0.46	0.89	1.09
Доп. вес на каждые 50 мм хода	0.11	0.16	0.26	0.27	0.42	0.56

Блокировка:

Заблокировано

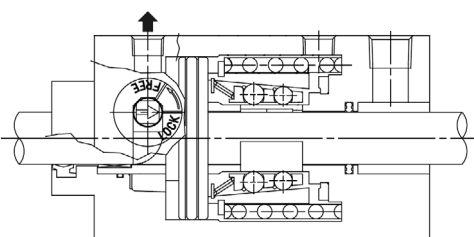

Разблокировано

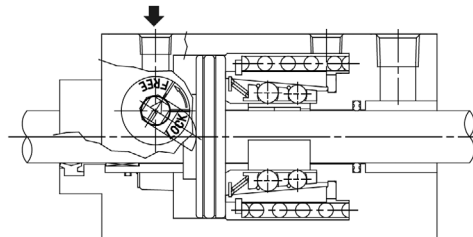

Конструкция

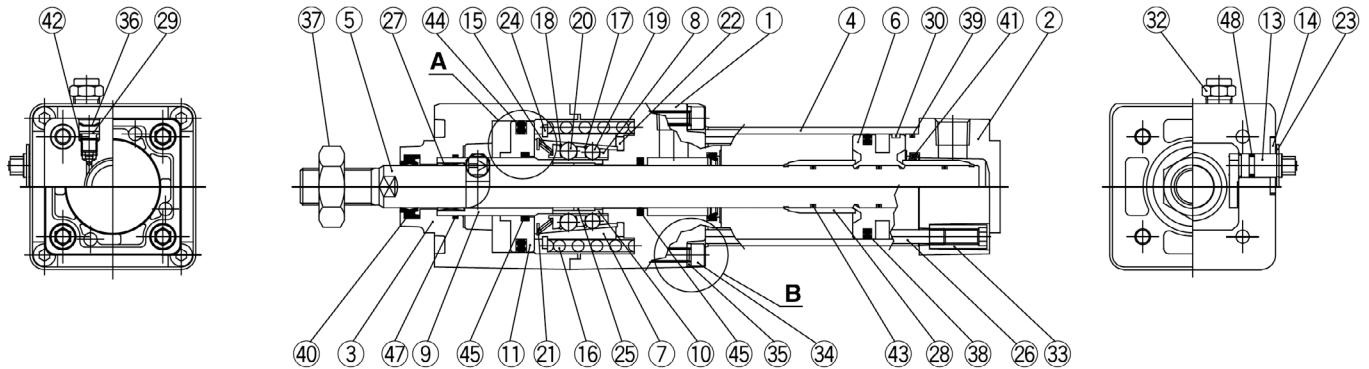

Сечение А
(поршень механизма стопорения)

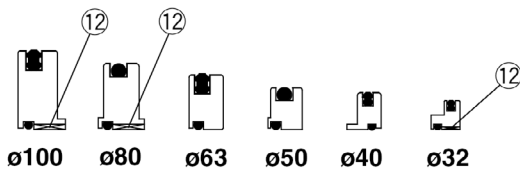

Сечение В
(соединительная стяжка)

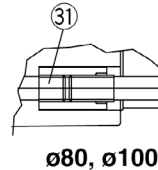

Спецификация

Поз.	Наименование	Материал
1	Передняя крышка	Алюминиевый сплав
2	Задняя крышка	Алюминиевый сплав
3	Корпус	Алюминиевый сплав
4	Гильза цилиндра	Алюминиевый сплав
5	Поршневой шток	Углеродистая сталь
6	Поршень	Алюминиевый сплав
7	Конусообразное кольцо	Углеродистая сталь
8	Сепаратор шарикового подшипника	Пластик
9	Штоковая направляющая	Углеродистая сталь
10	Держатель тормозной колодки	Специальная сталь
11	Поршень механизма стопорения	ø32, 80, 100
		ø40, 50, 63
12	Втулка поршня	Сталь+*
13	Кулачок для снятия блокировки	Хромированная сталь
14	Шайба	Углеродистая сталь
15	Пружина	—
16	Пружина тормоза	—
17	Обойма А	Сталь
18	Обойма Б	Сталь
19	Стальной шарик А	Сталь
20	Стальной шарик Б	Сталь
21	Зубчатое кольцо	Сталь
22	Демпфер	Полиуретан
23	Пружинное кольцо	Углеродистая сталь
24	Стопорная шайба	Углеродистая сталь
25	Тормозная колодка	—
26	Стяжка	Углеродистая сталь
27	Втулка	Латунь
28	Демпфирующая гильза	Бронза
29	Демпферный золотник	Сталь
30	Центрирующее кольцо	Пластик

Поз.	Наименование	Материал
31	Стяжка присоединяемой части	Углеродистая сталь
32	Пневмоглушитель	Бронза
33	Гайка стяжки	Хромированная сталь
34	Винт с головкой (под ключ)	Хромированная сталь
35	Пружинное кольцо	Углеродистая сталь
36	Стопорная шайба	Углеродистая сталь
37	Гайка поршневого штока	Сталь
38	Поршневое уплотнение	NBR
39	Кольцевая прокладка поршня	NBR
40	Уплотнение поршневого штока А	NBR
41	Демпферное уплотнение	NBR
42	Уплотнение демпферного золотника	NBR
43	Кольцевая прокладка поршневого штока	NBR
44	Уплотнение поршня стопора	NBR
45	Уплотнение поршневого штока В	NBR
46	Кольцевая прокладка поршня стопора	NBR
47	Кольц. прокладка штоковой направляющей	NBR
48	Кольцевая прокладка кулачка	NBR

* Пластик (только для исполнений: ø32, 80, 100)

Ремкомплект

Включает поз. № 30, 38-41

Диаметр (мм)	Номер для заказа
32	CS95-32
40	CS95-40
50	CS95-50
63	CS95-63
80	CS95-80
100	CS95-100

Цилиндр с пневмоуправляемым стопором C95N

Характеристики

Условия нагружения

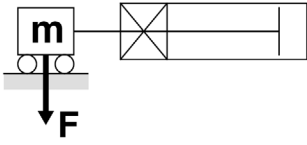

Условия нагружения

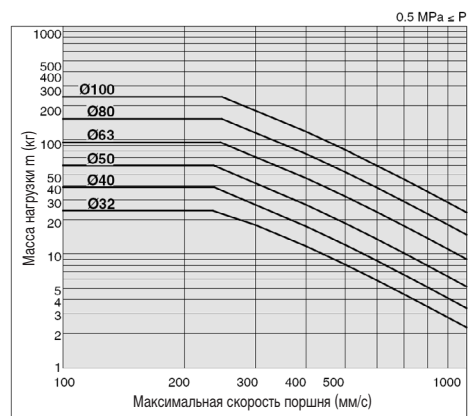
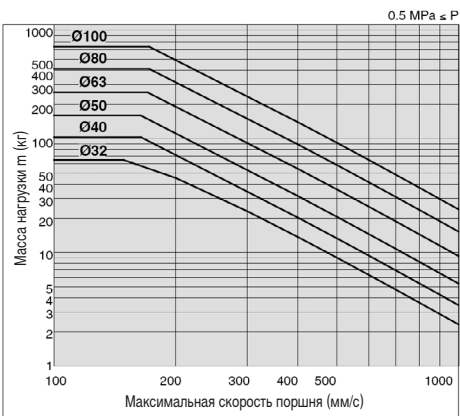
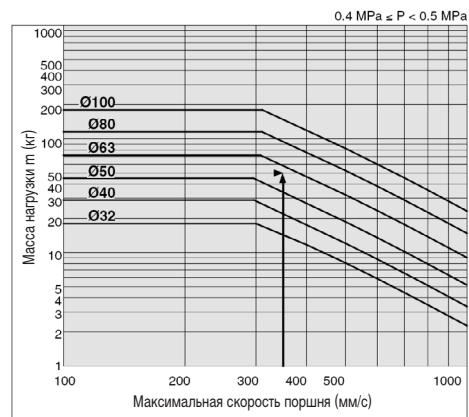
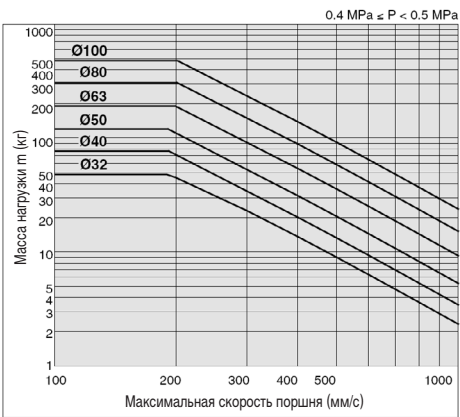
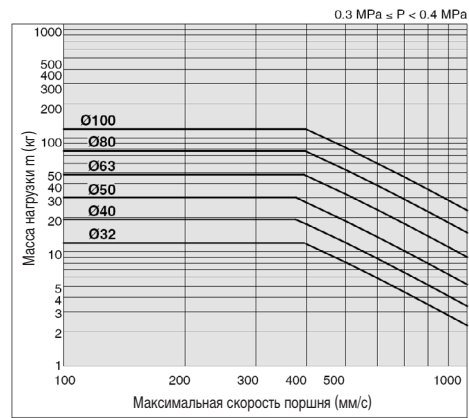
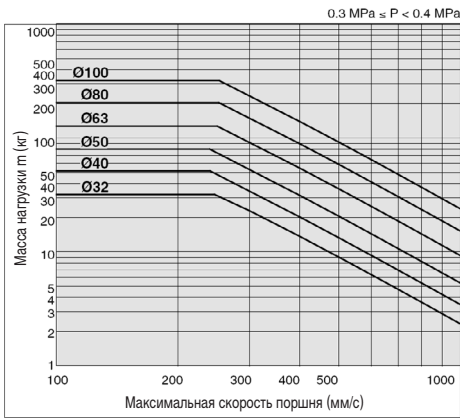
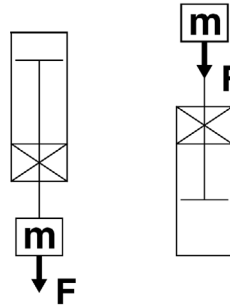

Номер для заказа

C95N D B 32 - 100 D

—	Без магнитного кольца
D	С магнитным кольцом

Тип крепления	
B	Базовый
L	На лапах
F	Передний фланец
G	Задний фланец
C	Одинарный шарнир
D	Двойной шарнир

∅ поршня, мм
32
40
50
63
80
100

● Направление блокировки

D	Прямой, обратный ход
---	----------------------

● Длина хода (мм)
(см. таблицу стандартных ходов)

Датчики положения и крепления датчиков заказываются отдельно (см. C95)

Размеры

Базовое исполнение

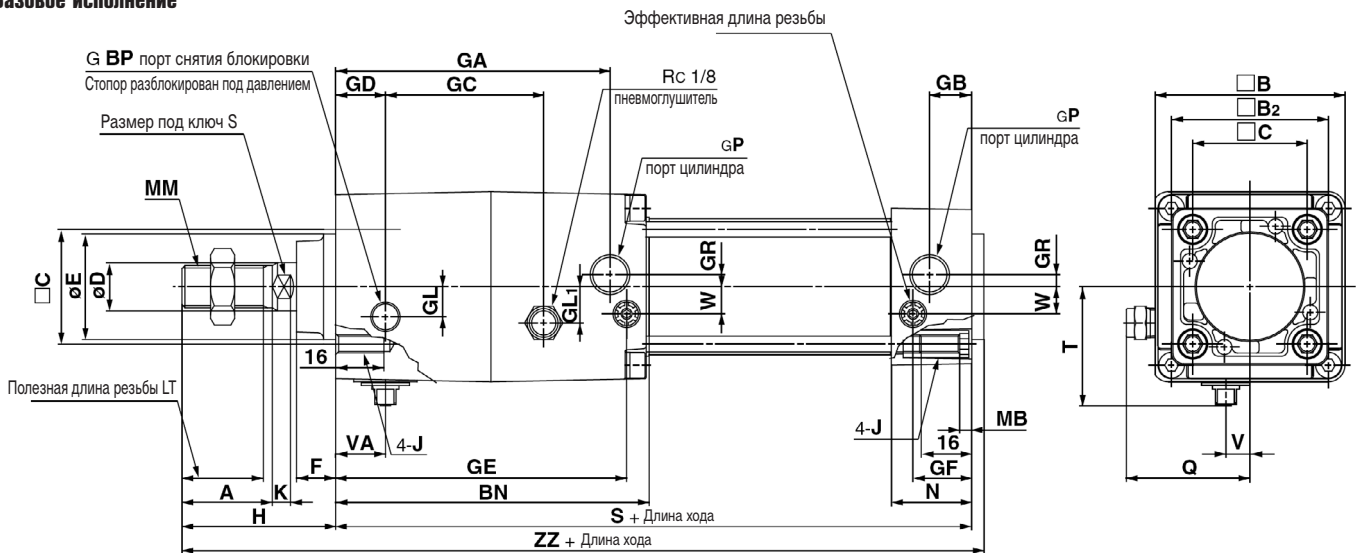

∅	LT	S	A	B	B ₂	BN	BP	C	D	E e11	F	GA	GB	GC	GD	GL	GL ₁
32	19.5	10	22	54	46	97	G1/8	32.5	12	30	13	83	13	45.5	13	7.5	12
40	21	13	24	63	52	104	G1/8	38	16	35	13	91	14	52.5	16.5	10	12
50	29	16	32	75	65	120.5	G1/4	46.5	20	40	14	104.5	15.5	58.5	19	11.5	15
63	29	16	32	90	75	134.5	G1/4	56.5	20	45	14	119.5	16.5	68	23	17.5	12
80	37	21	40	102	95	169	G1/4	72	25	45	20	150	19	81	33	22	18
100	37	21	40	116	114	189	G1/4	89	30	55	20	170	19	96	37.5	25	20

∅	GR	GE	GF	J	MB	K	MM	N	P	Q	H	S	T	V	VA	W	ZZ
32	4	88.5	18.3	M6	4	6	M10x1.25	27	G1/8	37	48	164	34	6.5	13	6.5	216
40	4	96.5	19.5	M6	4	6.5	M12x1.25	27	G1/4	41.5	54	182	39.5	8	16.5	9	240
50	5	111.2	22.4	M8	5	8	M16x1.5	31.5	G1/4	47.5	69	195	47	9	20	10.5	268
63	9	123.5	20.7	M8	5	8	M16x1.5	31.5	G3/8	55	69	224	55.5	8.5	23	12	297
80	11.5	157	26	M10	5	10	M20x1.5	38	G3/8	61	86	259	61.5	10.5	33	14	349
100	17	177	26	M10	5	10	M20x1.5	38	G1/2	68	91	289	69.5	10.5	37.5	15	384

Компания SMC сохраняет за собой право на внесение технических и размерных изменений

Цилиндр с пневмоуправляемым стопором C95N

Размеры

Крепление на лапах

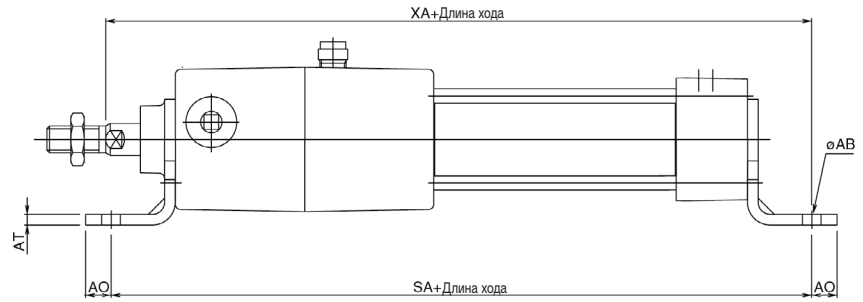
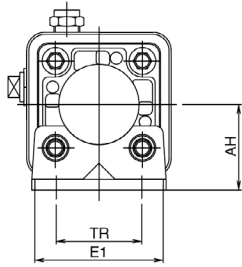

Крепление при помощи фланца

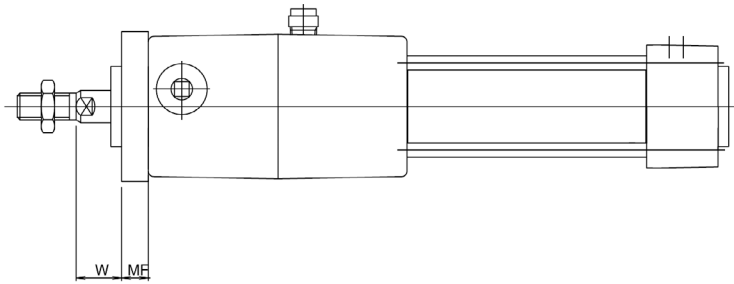
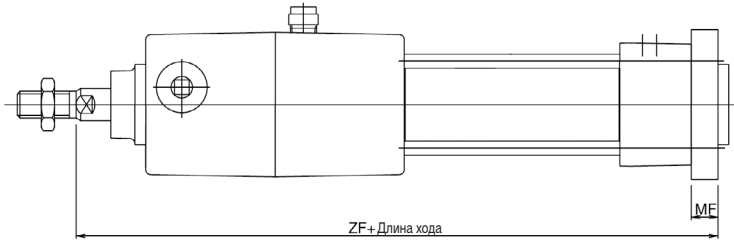
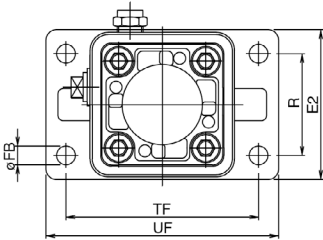

Задняя опора

Одиная задняя опора

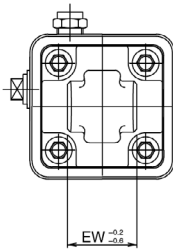

Двойная задняя опора

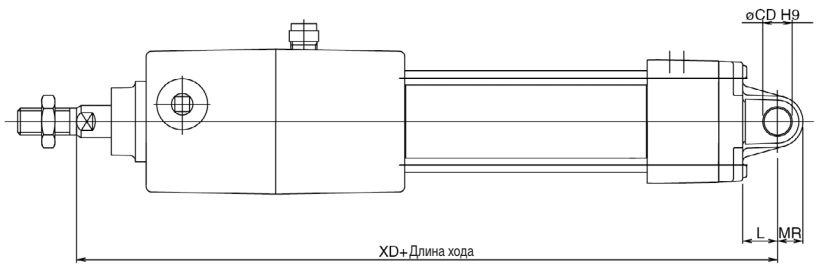
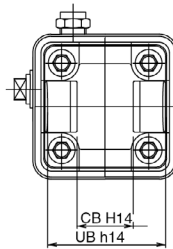

∅	E1	R	W	MF	ZF	∅FB	∅CD	EB	L	XD	UB	CB
32	48	38	16	10	200	7	10	65	12	212	45	26
40	55	46	20	10	222	9	12	75	15	237	52	28
50	67	52	25	12	244	9	12	80	15	259	60	32
63	80	62	25	12	273	9	16	90	20	293	70	40
80	100	63	30	16	321	12	16	110	20	341	90	50
100	120	75	35	16	356	14	20	140	25	381	110	60

∅	EW	MR	TR	AO	AT	XA	SA	AH	∅AB	TF	UF	E2
32	26	9.5	32	10	4.5	214	212	32	7	64	79	50
40	28	12	36	11	4.5	240	238	36	10	72	90	55
50	32	12	45	12	5.5	264	259	45	10	90	110	70
63	40	16	50	12	5.5	293	288	50	10	100	120	80
80	50	16	63	14	6.5	346	341	63	12	126	153	100
100	60	20	75	16	6.5	381	371	71	14.5	150	178	120