

- Плавный разгон и торможение с ускорением (менее 0.5 G) независимо от нагрузки, скорости и перепадов давления
- Высокая скорость перемещения нагрузки, плавное движение без толчков
- Полная взаимозаменяемость по монтажным размерам со стандартным цилиндром серии CY3B
- Возможно регулирование хода цилиндра от 0 до 2 мм от стандартного
- Применение данного цилиндра позволяет упростить пневмосхему и сэкономить место при монтаже (в случае, когда требуется применение амортизаторов и т.д.)
- Существуют исполнения с различными видами направляющих, (см. серию CY3)

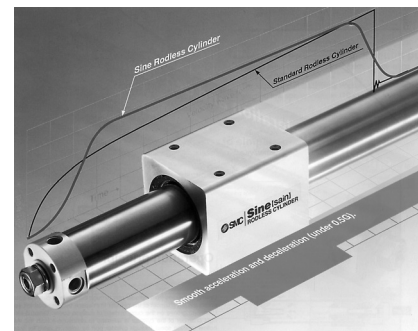

**Технические характеристики**

Среда	Очищенный сжатый воздух с содержанием масла или без него.
Принцип действия	Двустороннего действия, бесштоковый, магнитный
Испытательное давление (МПа)	1.05
Рабочий диапазон (МПа)	0.18 ~ 0.7
Диапазон рабочих температур (°C)	От -10 до +60
Диапазон рабочих скоростей (мм/с)	50 ~ 300
Допуск по длине хода	до 250мм +1/-0, до 1000мм +1.4/-0

**График, отражающий плавный разгон и торможение цилиндра:**

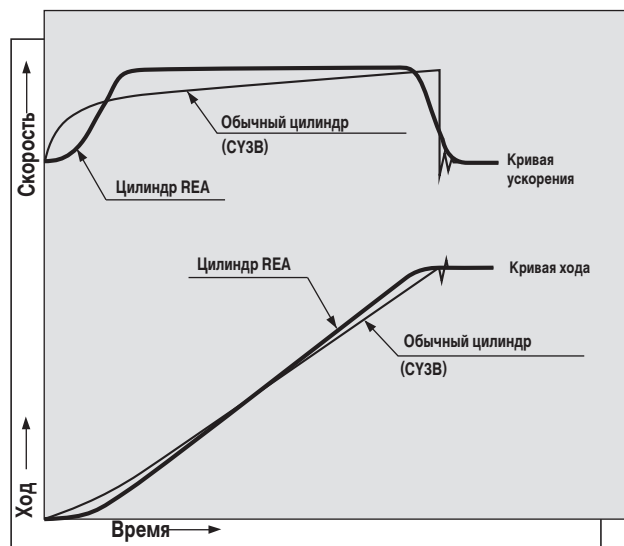
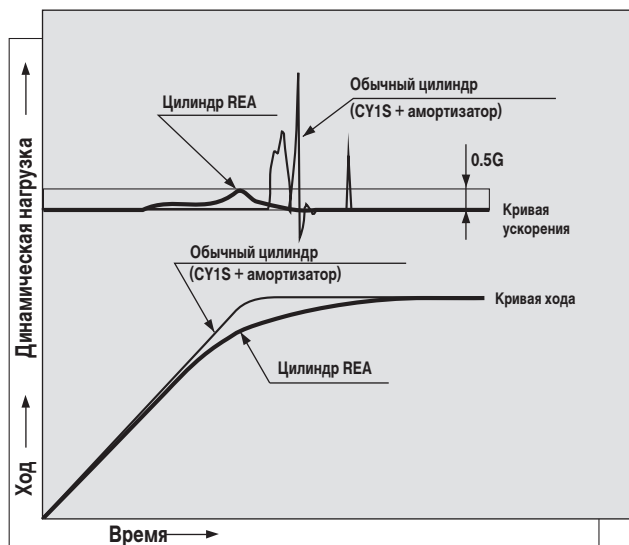

**Применение:** например для плавного и быстрого перемещения хрупких предметов керамики, полупроводниковых, стеклянных изделий, и пр.

**Номер для заказа**

REA 25 - 400

- Ø, мм
- 25
- 32
- 40
- 50
- 63

Стандартный ход

200, 250, 300, 350, 400, 450, 500, 600, 700, 800	Цилиндры Ø 25, Ø32
200, 250, 300, 350, 400, 450, 500, 600, 700, 800, 900, 1000	Цилиндры Ø40, Ø50, Ø63

**Примечание:** для заказа цилиндров с нестандартным ходом обращайтесь в SMC